

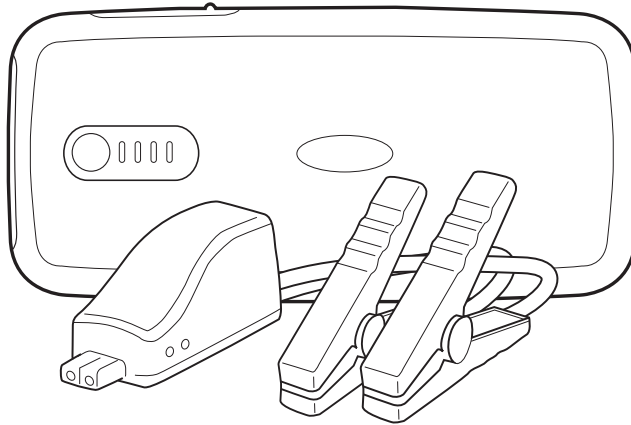

RPPL250

Wireless Jump Starter and Power Bank

- FR** Booster de démarrage et chargeur sans fil
- DE** Drahtlos-Starthilfegerät und -Power-Bank
- IT** Avviatore di emergenza e Power Bank wireless
- ES** Sistemas de arranque por conexión inalámbrica y batería auxiliar
- PT** Dispositivo de arranque auxiliar sem fios e Power Bank
- DK** Trådløs jumpstarter og powerbank
- NL** Draadloze jumpstarter en powerbank
- SE** Trådlös batteristartare och Power Bank
- FI** Johdoton apukäynnistin ja virtapankki
- NO** Trådløs kaldstarter og strømbank
- PL** Bezprzewodowe urządzenie rozruchowe i powerbank
- CZ** Bezdrátový startovací zdroj a přenosná nabíječka
- RO** Sistem de pornire asistată fără fir și acumulator extern
- HU** Vezeték nélküli vészhelyzeti indító és külső akkumulátor
- UA** Безпроводовий пусковий пристрій і зовнішній акумулятор
- RU** Беспроводное пусковое устройство и блок питания



User Manual

- FR** Manuel d'utilisation
- DE** Bedienungsanleitung
- IT** Manuale dell'utente
- ES** Manual del usuario
- PT** Manual do utilizador
- DK** Brugervejledning
- NL** Gebruikershandleiding
- SE** Användarmanual
- FI** Käyttöopas
- NO** Bruksanvisning
- PL** Instrukcja obsługi
- CZ** Uživatelská příručka
- RO** Manualul utilizatorului
- HU** Felhasználói kézikönyv
- UA** Посібник користувача
- RU** Руководство пользователя



Warning

- | | | | |
|------------------|-----------------|----------------|--------------------|
| FR Avertissement | PT Aviso | FI Varoitus | RO Avertisment |
| DE Warnung | DK Advarsel | NO Advarsel | HU Vigyázat |
| IT Avviso | NL Waarschuwing | PL Ostrzeżenie | UA Попередження |
| ES Advertencia | SE Varning! | CZ Upozornění | RU Предостережение |



Caution

- | | | | |
|------------------|--------------|--------------|-------------|
| FR Mise en garde | PT Atencão | FI Huomio | RO Atenție |
| DE Vorsicht | DK Forsigtig | NO Forsiktig | HU Figyelem |
| IT Attenzione | NL Let op | PL Uwaga | UA Увага |
| ES Precaución | SE Viktigt! | CZ Pozor | RU ВНИМАНИЕ |

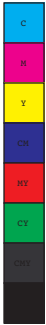

Before jump starting

FR Avant le démarrage par câbles

DE Vor Starthilfe

IT Prima dell'avviamento di emergenza

ES Antes del arranque por conexión

PT Antes de utilizar o dispositivo de arranque auxiliar

DK Før jumpstart

NL Vóór het jumpstarten

SE Före batteristart

FI Ennen käynnistämistä apukäynnistimen avulla

NO Før kaldstart

PL Przed rozruchem

CZ Před nastartováním

RO Înainte de pornirea asistată

HU Vészhelyzeti indítás előtt

UA Перед запуском від зовнішнього джерела

RU Перед запуском двигателя от внешнего источника

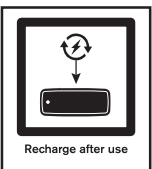
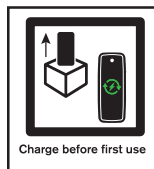
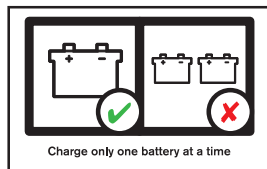
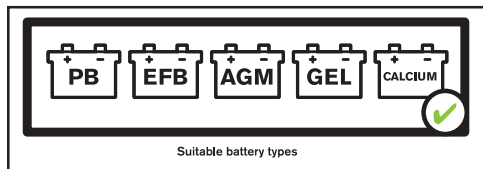
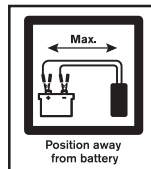
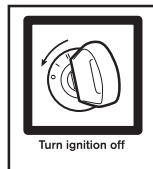

This product is designed to jump start a healthy but depleted battery. For safety reasons it will not jump start a battery that is too depleted for safe recovery.

FR Ce produit est conçu pour un démarrage par câbles lorsque la batterie est en bon état, mais déchargée. Pour des raisons de sécurité, il n'exécutera pas de démarrage par câbles lorsque la batterie est trop déchargée pour une récupération en toute sécurité.

DE Dieses Produkt ist darauf ausgelegt, Motorstarts bei teilentladenen, aber funktionsfähigen Batterien zu unterstützen. Aus Sicherheitsgründen wird die Starthilfe bei Batterien unterbunden, die zu stark entladen sind, um eine Wiederherstellung zu erlauben.

IT Questo prodotto è progettato per avviare rapidamente una batteria in buone condizioni ma scarica. Per motivi di sicurezza, non avvierà una batteria troppo scarica per ottenere un recupero sicuro.

ES Este producto está diseñado para arrancar por conexión una batería en buen estado pero descargada. Por razones de seguridad, no arrancará una batería que esté demasiado agotada para una recuperación segura.

PT Este produto foi concebido para efetuar o arranque auxiliar de uma bateria em bom estado, mas descarregada. Por motivos de segurança, não irá efetuar o arranque de uma bateria demasiado descarregada para recuperação segura.

DK Dette produkt er konstrueret til at jumpstarte et sundt men fladt batteri. Af sikkerhedsgrunde kan det ikke jumpstarte et batteri, der er for fladt til en sikker genopladning.

NL Dit product is ontworpen voor het jumpstarten van een gezonde maar ontladen accu. Uit veiligheidsoverwegingen kan het geen accu jumpstarten die te ver ontladen is om veilig hersteld te worden.

SE Denna produkt är utformad för att ge starthjälp till ett friskt men urladdat batteri. Av säkerhetsskäl kommer det inte ge starthjälp till ett batteri som är alltför urladdat för att kunna laddas säkert.

FI Laitteen tarkoituksena käynnistää ehjä, mutta tyhjä, akku. Turvallisuussyistä liian kauantyhjänä olleen akun käynnistys ei onnistu.

NO Kaldstarteren er designet til å kaldstarte et fungerende, men utladet batteri. Den vil av sikkerhetsmessige grunner ikke kaldstarte et batteri som er helt utladet, dette for sikker gjenoppretting.

PL Niniejszy produkt jest przeznaczony do przeprowadzania rozruchu przy rozładowanym, jednak sprawnym akumulatorze. Ze względów bezpieczeństwa nie pozwala on na przeprowadzenie rozruchu, gdy akumulator jest zbyt rozładowany, aby można było uniknąć uszkodzenia.

CZ Tento produkt je určen k nastartování vybitého akumulátoru, který je ale v dobrém stavu. Z bezpečnostních důvodů nenastartuje akumulátor, který je vybitý natolik, že jeho obnovení by nemuselo být bezpečné.

RO Acest produs este conceput să pornească asistat o baterie funcțională, însă epuizată. Din motive de siguranță, nu va permite pornirea asistată a unei baterii prea epuizate pentru a permite recuperarea în siguranță.

HU A termékét jó állapotú, de lemerült akkumulátor vészhelyzeti indítására tervezték. Biztonsági okokból nem használható olyan akkumulátor vészhelyzeti indítására, amely túlságosan lemerült a biztonságos helyreállításához.

UA Цей виріб створено, щоб запустити справний, але розряджений акумулятор. З міркувань безпеки він не запустить акумулятор, якщо він надто розряджений для безпечного відновлення.

RU Данное изделие предназначено для запуска двигателя автомобиля с исправной, но разряженной аккумуляторной батареей. В целях безопасности двигатель автомобиля не запустится, если аккумуляторная батарея разряжена слишком глубоко.

Product overview

- FR Présentation du produit
- DE Produktübersicht
- IT Panoramica del prodotto
- ES Descripción general del producto
- PT Descrição geral do produto
- DK Produktoversigt
- NL Productoverzicht
- SE Produktöversikt
- FI Tuotteen yleiskuvaus
- NO Produktoversikt
- PL Informacje o produkcie
- CZ Přehled produktu
- RO Prezentare generală produs
- HU Termék áttekintése
- UA Огляд продукту
- RU Общие сведения о продукте

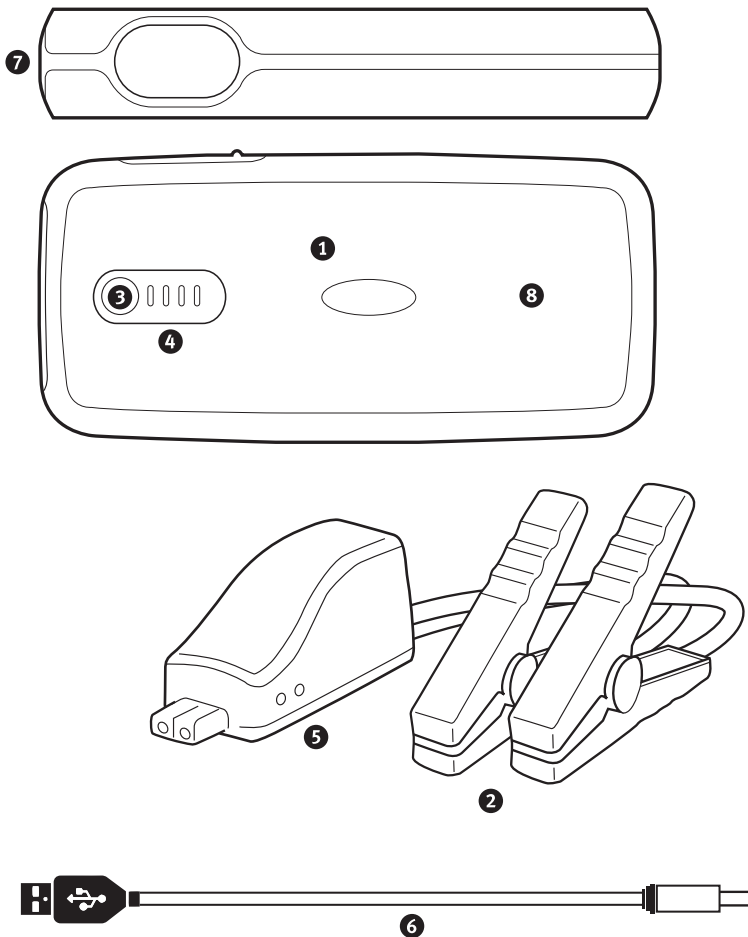

1 Jump starter

- | | | | |
|-------------------------------------|-------------------------------------|---------------------|-------------------------------|
| FR Booster de démarrage | PT Dispositivo de arranque auxiliar | FI Apukäynnistin | RO Sistem de pornire asistată |
| DE Starthilfegerät | DK Jumpstarter | NO Kaldstarter | HU Vészhelyzeti indító |
| IT Avviatore di emergenza | NL Jumpstarter | PL Rozrusznik | UA Пусковий пристрій |
| ES Sistema de arranque por conexión | SE Batteristartare | CZ Startovací zdroj | RU Пусковое устройство |

2 Battery clamps

- | | | | |
|------------------------------|----------------------|---------------------------|----------------------------------|
| FR Pincas de batterie | PT Pinças da bateria | FI Akkukengät | RO Cleme baterie |
| DE Batterieklappen | DK Batteriklemmer | NO Batteriklemmer | HU Akkumulátorsaruk |
| IT Morsetti batteria | NL Accuklemmen | PL Zaciski do akumulatora | UA Затискачі акумулятора |
| ES Abrazaderas de la batería | SE Batteriklämmor | CZ Bateriové svorky | RU Зажимы аккумуляторной батареи |

3 Power button

- | | | | |
|--------------------------|-------------------------|-----------------------|---------------------|
| FR Bouton d'alimentation | PT Botão de alimentação | FI Virtapainike | RO Buton alimentare |
| DE EIN/AUS-Schalter | DK Afbryderknap | NO Strømknapp | HU Főkapcsoló |
| IT Tasto di accensione | NL AAN/UIT-knop | PL Przycisk zasilania | UA Кнопка живлення |
| ES Botón de encendido | SE Strömknapp | CZ Vypínač | RU Кнопка питания |

4 Battery status LED

- | | | | |
|---------------------------------------|---------------------------------------|--------------------------------|--|
| FR LED indicatrice d'état de batterie | PT LED de estado da bateria | FI Akun tilan merkivalo | RO Led indicator al stării bateriei |
| DE Batteriestatus-LED | DK LED-lampe for batteristatus | NO Batteristatus-LED | HU Akkumulátor állapot LED |
| IT LED di stato batteria | NL Led accustatus | PL Dioda LED stanu akumulatora | UA Світлодіодний індикатор статусу акумулятора |
| ES LED de estado de la batería | SE Indikeringslampa för batteristatus | CZ LED stavu akumulátoru | RU Светодиодный индикатор состояния АКБ |

5 Jump start status LED

- | | | | |
|---|--|---|---|
| FR LED indicatrice d'état de démarrage par câbles | PT LED de estado do dispositivo de arranque auxiliar | FI Apukäynnistimen tilan merkivalo | HU Vészhelyzeti indítás állapot LED |
| DE Starthilfestatus-LED | DK LED-lampe for jumpstartstatus | NO Kaldstartstatus-LED | UA Світлодіодний індикатор запуску від зовнішнього джерела |
| IT LED di stato dell'avviamento di emergenza | NL Led jumpstartstatus | PL Dioda LED statusu rozruchu | RU Светодиодный индикатор состояния запуска двигателя от внешнего источника |
| ES LED de estado del arranque por conexión | SE Indikeringslampa för batteristartarens status | CZ LED stavu startovacího zdroje | |
| | | RO Led indicator al stării sistemului de pornire asistată | |

6 USB Charging cable

- | | | | |
|-------------------------|-----------------------------|---------------------------|--------------------------------|
| FR Câble de charge USB | PT Cabo de carregamento USB | FI USB-latauskaapeli | RO Cablu de încărcare prin USB |
| DE USB-Ladekabel | DK USB-opladningskabel | NO USB-ladekabel | HU USB töltőkábel |
| IT Cavo di ricarica USB | NL USB-laadkabel | PL Kabel do ładowania USB | UA Зарядний кабель USB |
| ES Cable de carga USB | SE USB-laddningskabel | CZ Nabíjecí kabel pro USB | RU USB-кабель для зарядки |

7 LED Light

- | | | | |
|---------------------------|--------------------|--------------------|---------------------------|
| FR Source lumineuse à LED | PT Luz LED | FI LED-valo | RO Indicator cu LED |
| DE LED-Leuchte | DK LED-lys | NO LED-lys | HU LED-jelző |
| IT Luce LED | NL LED-verlichting | PL Oświetlenie LED | UA Світлодіодна лампа |
| ES Luz LED | SE LED-belysning | CZ LED svítlna | RU Светодиодный индикатор |

8 Wireless charging

- | | | | |
|----------------------|--------------------------|----------------------------|----------------------------|
| FR Recharge sans fil | PT Carregamento sem fios | FI Langaton lataus | RO Încărcare fără fir |
| DE Drahtlosladen | DK Trådløs opladning | NO Trådløs lading | HU Vezeték nélküli töltés |
| IT Carica wireless | NL Draadloos opladen | PL ładowanie bezprzewodowe | UA Безпроводове заряджання |
| ES Carga inalámbrica | SE Trådlös laddning | CZ Bezdrátové nabíjení | RU Беспроводная зарядка |

Before jump starting

- FR** Avant le démarrage par câbles
- DE** Vor Starthilfe
- IT** Prima dell'avviamento di emergenza
- ES** Antes del arranque por conexión
- PT** Antes de utilizar o dispositivo de arranque auxiliar
- DK** Før jumpstart
- NL** Vóór het jumpstarten
- SE** Före batteristart
- FI** Ennen käynnistämistä apukäynnistimen avulla
- NO** Før kaldstart
- PL** Przed rozruchem
- CZ** Před nastartováním
- RO** Înainte de pornirea asistată
- HU** Vészhelyzeti indítás előtt
- UA** Перед запуском від зовнішнього джерела
- RU** Перед запуском двигателя от внешнего источника

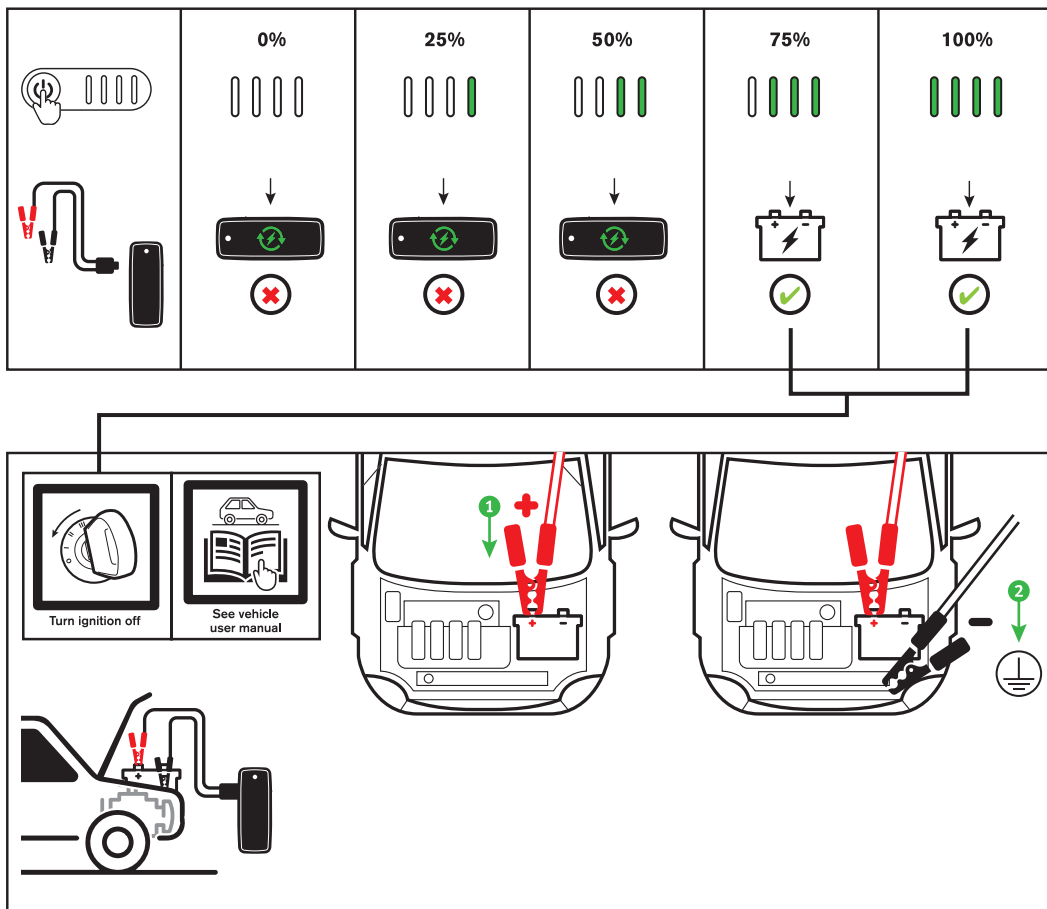

Locate the positive and negative clamp points from your vehicle user manual

- FR** Localiser les cosses positive et négative en consultant le manuel d'utilisation de votre véhicule.
- DE** Plus- und Minusanschlüsse für Starthilfe mithilfe der Betriebsanleitung des Fahrzeugs suchen.
- IT** Individuare il positivo e il negativo a cui collegare i morsetti consultando il libretto di istruzioni del veicolo.
- ES** Localice los puntos de fijación para las pinzas positiva y negativa en el manual del usuario del vehículo.
- PT** Localize os pontos de fixação positivos e negativos a partir do seu manual de utilizador do veículo.
- DK** Find de positive og negative poler til anbringelse af klemmerne i bilens instruktionsbog.
- NL** Raadpleeg het instructieboekje van uw auto voor de locatie van de plus- en minpool.
- SE** Lokalisera anslutningspunkterna för plus- och minusklämmorna enligt fordonshandboken.
- FI** Selvitä ajoneuvosi käyttöohjekirjan avulla plus- ja miinusnavan sijainnit.
- NO** Finn de positive og negative klempunktene fra kjøretøyets brukerhåndbok.
- PL** Znajdź dodatnie i ujemne punkty zacisku w instrukcji obsługi pojazdu.
- CZ** Podívejte se do uživatelské příručky vozu, kde se nachází místa kladná a záporné svorky.
- RO** Identificați punctele pentru borna pozitivă și cea negativă pe baza manualului de utilizare a vehiculului.
- HU** Azonosítsa járműve kézikönyve alapján a pozitív és negatív csatlakozási pontokat.
- UA** Знайдіть точки контакту позитивної та негативної клем за допомогою посібника транспортного засобу.
- RU** Расположение точек установки положительного и отрицательного зажимов см. в Руководстве по эксплуатации автомобиля.

Before jump starting

- FR** Avant le démarrage par câbles
- DE** Vor Starthilfe
- IT** Prima dell'avviamento di emergenza
- ES** Antes del arranque por conexión
- PT** Antes de utilizar o dispositivo de arranque auxiliar
- DK** Før jumpstart
- NL** Vóór het jumpstarten
- SE** Före batteristart
- FI** Ennen käynnistämistä apukäynnistimen avulla
- NO** Før kaldstart
- PL** Przed rozruchem
- CZ** Před nastartováním
- RO** Înainte de pornirea asistată
- HU** Vészhelyzeti indítás előtt
- UA** Перед запуском від зовнішнього джерела
- RU** Перед запуском двигателя от внешнего источника

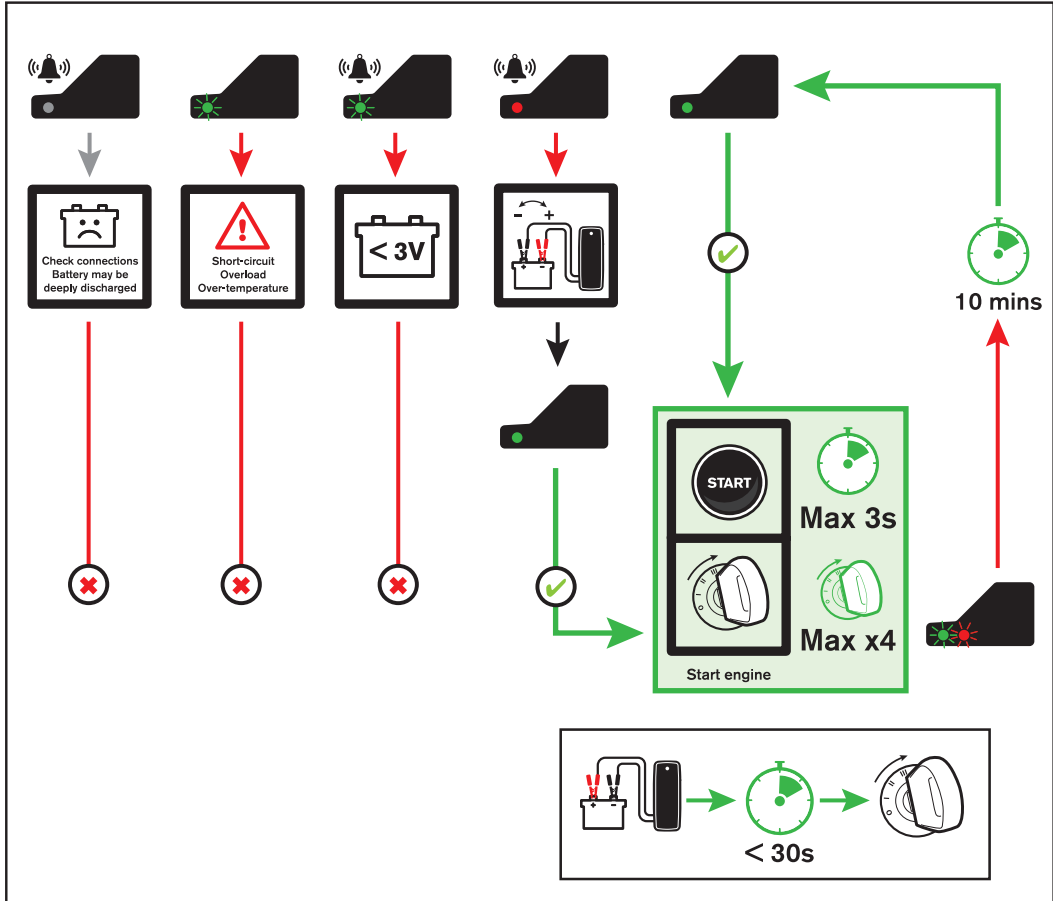

Start the engine within 30 seconds of attaching the jump starter to the vehicle.

- FR** Lancer le moteur dans les 30 secondes qui suivent la liaison du booster de démarrage au véhicule.
- DE** Den Motor innerhalb von 30 Sek. nach Anschluss des Starthilfegeräts am Fahrzeug starten.
- IT** Avviare il motore entro 30 secondi dal collegamento dell'avviatore di emergenza al veicolo.
- ES** Arranque el motor 30 segundos después de conectar el sistema de arranque por conexión al vehículo.
- PT** Ligue o motor num prazo de 30 segundos após ligar o dispositivo de arranque auxiliar ao veículo.
- DK** Start motoren inden 30 sekunder fra jumpstarterens tilkobling til bilen.
- NL** Start de motor binnen 30 seconden na het aansluiten van de jumpstarter op het voertuig.
- SE** Starta motorn inom 30 sekunder från att batteristartaren kopplats till bilen.
- FI** Liitä apukäynnistin ajoneuvoon ja käynnistä moottori 30 sekunnissa.
- NO** Start motoren innen 30 sekunder etter å ha festet kaldstarteren til kjøretøyet.
- PL** Uruchom silnik w ciągu 30 sekund od podłączenia urządzenia rozruchowego do pojazdu.
- CZ** Motor nastartujte do 30 sekund od připojení startovacího zdroje k vozidlu.
- RO** Porniți motorul în decurs de 30 de secunde de la cuplarea sistemului de pornire asistată la vehicul.
- HU** Azt követően, hogy a vészhelyzeti indítót csatlakoztatta a járműhöz, 30 másodpercen belül indítsa el.
- UA** Запустіть двигун протягом 30 секунд після під'єднання пускового пристрою до транспортного засобу.
- RU** Запустите двигатель в течение 30 секунд с момента подключения пускового устройства к автомобилю.



Crank for up to 3 seconds. Wait 3 minutes between each crank.

- FR** Lancer pendant 3 secondes maximum. Attendre 3 minutes entre chaque lancement.
- DE** Den Anlasser max. 3 Sek. lang betätigen. Zwischen den Startversuchen 3 Minuten warten.
- IT** Far girare per un massimo di 3 secondi. Attendere 3 minuti tra un avviamento e l'altro.
- ES** Girelo durante un máximo de 3 segundos. Espere 3 minutos entre cada giro.
- PT** Efetue o arranque durante, no máximo, 3 segundos. Aguarde 3 minutos entre cada arranque.
- DK** Start motoren i op til 3 sekunder. Vent 3 minutter mellem hvert startforsøg.
- NL** Start de auto gedurende maximaal 3 seconden. Wacht 3 minuten tussen de startpogingen.
- SE** Låt startmotorn arbeta i upp till 3 sekunder. Vänta 3 minuter mellan varje startförsök.
- FI** Pyörittä moottoria enintään 3 sekunnin ajan. Odota 3 minuuttia jokaisen pyörittysjakson välissä.
- NO** La tenningen være på i opptil tre sekunder. Vent tre minutter mellom hver tenning.
- PL** Próbe rozruchu ogranicz do maks. 3 sekund. Po każdej próbie rozruchu odczekaj 3 minuty.
- CZ** Zkuste motor až 3 sekundy roztáčet. Mezi každým pokusem o roztocení vyčkejte 3 minuty.
- RO** Antrenati motorul timp de până la 3 secunde. Așteptați 3 minute între fiecare antrenare.
- HU** 3 másodpercig indítózzon. Az egyes indítások között várjon 3 percet.
- UA** Запускайте його впродовж майже 3 секунд. Між кожним запуском має минути 3 хвилини.
- RU** Прокручивайте коленчатый вал не более 3 секунд. Между каждой попыткой запуска двигателя ждите не менее 3 минут.



After 4 engine cranks wait 10 minutes.

- FR** Après 4 lancements du moteur, attendre 10 minutes.
- DE** Nach 4 Anlassversuchen jeweils 10 Minuten vor weiteren Versuchen warten.
- IT** Dopo 4 avviamenti motore, attendere 10 minuti.
- ES** Tras 4 giros del motor espere 10 minutos.
- PT** Após ter efetuado o arranque do motor 4 vezes, aguarde 10 minutos.
- DK** Vent i 10 minutter efter 4. startforsøg.
- NL** Wacht 10 minuten na 4 pogingen om de motor te starten.
- SE** Vänta 10 minuter efter det fjärde startförsöket.
- FI** Odota 10 minuuttia 4 moottorin pyörittysjakson jälkeen.
- NO** Etter fire motortenninger venter du i ti minutter.
- PL** Po 4 próbach rozruchu odczekaj 10 minut.
- CZ** Po čtvrtém pokusu o roztocení motoru počkejte 10 minut.
- RO** După 4 reprize de antrenare a motorului, așteptați timp de 10 minute.
- HU** 4 motorindítást követően várjon 10 percet.
- UA** Після чотирьох запусків двигуна зачекайте 10 хвилин.
- RU** После 4 попыток запуска двигателя подождите 10 минут.



Check connections, battery may be deeply discharged

- FR** Contrôler les connexions. Il se peut que la batterie soit fortement déchargée.
- DE** Anschlüsse prüfen. Batterie ist evtl. tiefentladen.
- IT** Controllare i collegamenti. La batteria potrebbe essere completamente esaurita.
- ES** Compruebe las conexiones. Es posible que la batería se haya descargado casi por completo.
- PT** Verifique as ligações. A bateria poderá estar totalmente descarregada.
- DK** Kontroller forbindelserne. Batteriet kan være dybt afladet.
- NL** Controleer aansluitingen. Accu mogelijk diep ontladen.
- SE** Kontrollera anslutningarna. Batteriet kan vara djupurladdat.
- FI** Tarkista kytkennät. Akku saattaa olla syväpurkautunut.
- NO** Kontroller tilkoblingene. Batteriet kan være utladet.
- PL** Sprawdzić podłączenie. Akumulator może być głęboko rozładowany.
- CZ** Zkontrolujte spoje. Je možné, že akumulátor je hluboce vybitý.
- RO** Verificați conexiunile. Este posibil ca bateria să fie în stare de descărcare profundă.
- HU** Csatlakozások ellenőrzése. Az akkumulátor túlságosan le van merülve.
- UA** Перевірте з'єднання. Можливо, акумулятор повністю розряджено.
- RU** Проверьте соединения. АКБ может быть сильно разряжена.



Short-circuit, Overload, Over-temperature

- FR** Détection d'un court-circuit, d'une surcharge ou d'une surchauffe
- DE** Kurzschluss, Überlast oder Übertemperatur erkannt
- IT** Rileva cortocircuiti, sovraccarichi e sovratemperatura
- ES** Se ha detectado un cortocircuito, una sobrecarga o una sobrettemperatura
- PT** Detecção de curtos-circuitos, sobrecarga ou sobreaquecimento
- DK** Der er registreret en kortslutning, overbelastning eller for høj temperatur
- NL** Kortsluiting, overbelasting of te hoge temperatuur gedetecteerd
- SE** Eventuell kortslutning, överbelastning och övertemperatur detekteras
- FI** Oikosulku, ylikuormitus tai ylikuumeneminen on havaittu
- NO** Kortslutning, overbelastning eller overtemperatur er registrert
- PL** Wykryto zwarcie, przeciążenie lub przegrzanie
- CZ** Je detekován zkrat, přetížení nebo nadměrná teplota
- RO** Se detectează un scurtcircuit, o supraîncărcare sau o temperatură excesivă
- HU** Zárlat, túltöltés vagy túlmelegedés észlelhető
- UA** Виявлено коротке замикання, перенавантаження або надмірну температуру
- RU** Обнаружены короткое замыкание, перегрузка или перегрев



Reverse connection

- FR** Branchement inversé
- DE** Verpolungsschutzschaltung
- IT** Invertire la connessione
- ES** Conexión inversa
- PT** Ligaçao inversa
- DK** Polvendt tilslutning
- NL** Omgekeerde polariteit
- SE** Felvänd anslutning
- FI** Käänteinen kytkentä
- NO** Omvendt tilkobling
- PL** Odwrotne podłączenie
- CZ** Obrácené připojení
- RO** Conexiune inversă
- HU** Fordított csatlakozás
- UA** Зворотнє з'єднання
- RU** Неправильное подключение

Power indicator warning lights

- | | | | |
|---|--|--|--|
| FR Témoins d'alimentation | PT Luzes de aviso do indicador de alimentação | FI Virran varoitusvalot | RO Lumini de avertizare indicator alimentare |
| DE Betriebsanzeige-Warnleuchten | DK Strømindikator advarselslys | NO Strømindikator-advarselslys | HU Tápellátás visszajelző figyelmeztető lámpák |
| IT Indicatori luminosi di alimentazione | NL Waarschuwingslampjes voedingsindicator | PL Kontrolki ostrzegawcze wskaźnika zasilania | UA Попереджувальні світлові сигнали індикатора живлення |
| ES Luces de advertencia del indicador de corriente | SE Varningslampa för spänningsindikering | CZ Výstražné kontrolky indikátoru napájení | RU Сигнализатор питания |

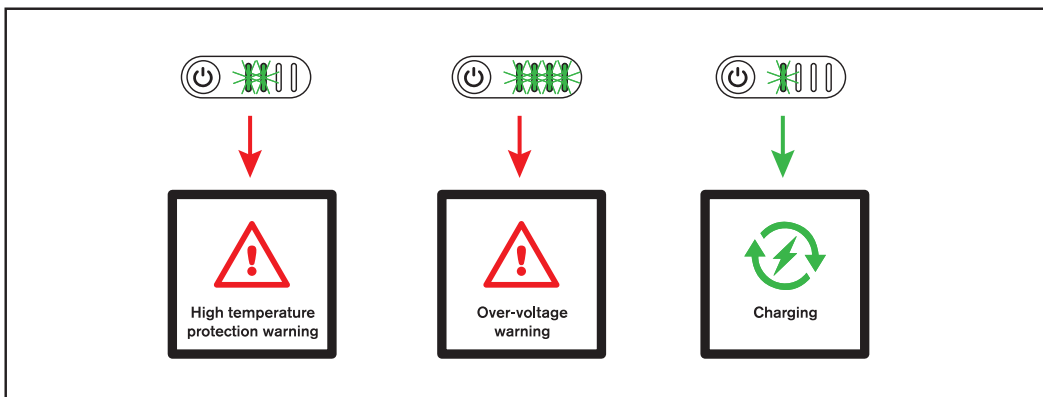

High temperature protection warning

- | | | | |
|---|---|--|---|
| FR Avertissement de protection contre les températures élevées | PT Aviso de proteção contra temperatura elevada | FI Ylikuumentemissuojauksen varoitus | RO Avertisment de protecție la temperaturi înalte |
| DE Übertemperatur-Warnfunktion | DK Advarsel for beskyttelse mod høj temperatur | NO Høy temperatur-beskyttelsesvarsel | HU Figyelmeztetés magas hőmérséklet elleni védelemre |
| IT Avviso di protezione ad alta temperatura | NL Waarschuwing beveiliging tegen hoge temperatuur | PL Ostrzeżenie dotyczące ochrony przed wysokimi temperaturami | UA Попередження про захист від високої температури |
| ES Advertencia de protección de temperatura alta | SE Övertemperaturskydd med varning | CZ Upozornění ochrany před vysokou teplotou | RU Предупреждение защиты от высокой температуры |

Over voltage warning

- | | | | |
|---|--|--|---|
| FR Avertissement de surtension | PT Aviso de sobretensão | FI Ylijännitevaroitus | RO Avertisment la supratensiune |
| DE Überspannungswarnung | DK Advarsel om for høj spænding | NO Overspenning-advarsel | HU Túlfeszültség figyelmeztetés |
| IT Avviso di sovratensione | NL Overspanningswaarschuwing | PL Ostrzeżenie dotyczące przepięć | UA Попередження про перенапругу |
| ES Advertencia de sobrecargas de tensión | SE Varning för överspänning | CZ Upozornění na přepětí | RU Предупреждение о перенапряжении |

Charging

- | | | | |
|--------------------------|---------------------|---------------------|----------------------|
| FR Mise en charge | PT Carregar | FI Lataus | RO Încărcare |
| DE Laden | DK Opladning | NO Lading | HU Töltés |
| IT Carica | NL Laden | PL ładowanie | UA Заряджання |
| ES Carga | SE Laddning | CZ Nabíjení | RU Зарядка |

After Jump starting

- FR Après le démarrage par câbles
- DE Nach Starthilfe
- IT Dopo avviamento di emergenza
- ES Después del arranque por conexión
- PT Após utilizar o dispositivo de arranque auxiliar
- DK Når du har jumpstartet
- NL Na het jumpstarten
- SE Efter batteristart
- FI Apukäynnistimen avulla suoritettun käynnistyksen jälkeen
- NO Etter kaldstart
- PL Po rozruchu pojazdu
- CZ Po nastartování
- RO După pornirea asistată
- HU Vészhelyzeti indítás után
- UA Після запуску від зовнішнього джерела
- RU После запуска двигателя от внешнего источника

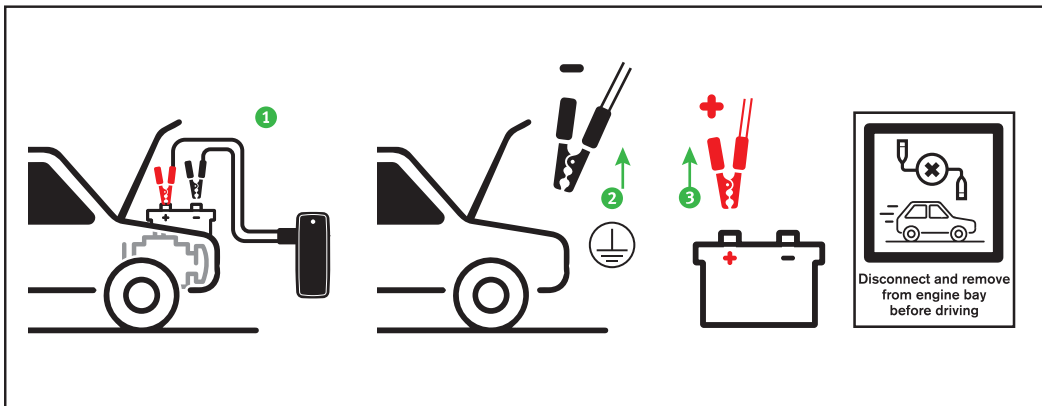

⚡ Recharge the jump starter after use

- FR Après utilisation, recharger le booster de démarrage
- DE Das Starthilfegerät nach dem Einsatz aufladen.
- IT Ricaricare l'avviatore di emergenza dopo l'uso.
- ES Recargue el sistema de arranque por conexión después de su uso
- PT Recarregue o dispositivo de arranque auxiliar antes de utilizar
- DK Genoplad jumpstarteren efter brug
- NL Laad de jumpstarter na gebruik op
- SE Ladda batteristartaren efter användning
- FI Lataa apukäynnistin käyttöön jälkeen.
- NO Lad kaldstarteren etter bruk
- PL Po użyciu naładować urządzenie rozruchowe jump starter
- CZ Po použití startovací zdroj znovu dobijte
- RO Reîncărcați sistemul de pornire asistată după utilizare
- HU Használat után töltsse fel a külső indítóeszközt
- UA Перед використанням зарядити пусковий пристрій
- RU Перезарядите пусковое устройство после использования.

LED Light

- FR Source lumineuse à LED
- DE LED-Leuchte
- IT Luce LED
- ES Luz LED
- PT Luz LED
- DK LED-lys
- NL LED-verlichting
- SE LED-belysning
- FI LED-valo
- NO LED-lys
- PL Oświetlenie LED
- CZ LED svítlna
- RO Indicator cu LED
- HU LED-jelző
- UA Світлодіодна лампа
- RU Светодиодный индикатор

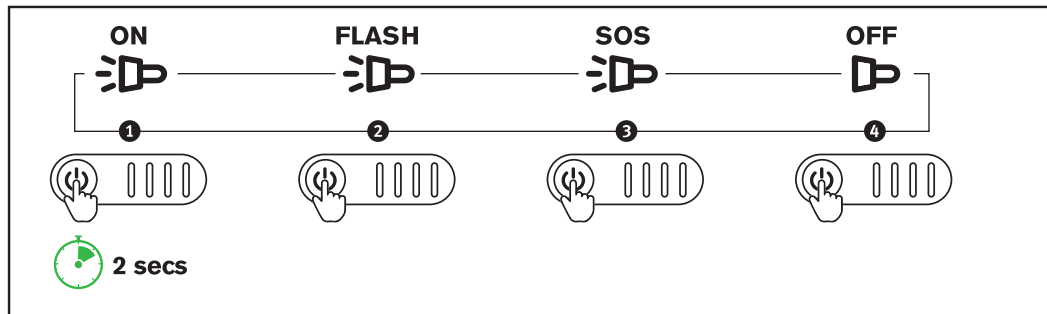

Wireless Charging

- | | | | |
|----------------------|--------------------------|----------------------------|----------------------------|
| FR Recharge sans fil | PT Carregamento sem fios | FI Langaton lataus | RO Încărcare fără fir |
| DE Drahtlosladen | DK Trådløs opladning | NO Trådløs lading | HU Vezeték nélküli töltés |
| IT Carica wireless | NL Draadloos opladen | PL Ładowanie bezprzewodowe | UA Безпроводове заряджання |
| ES Carga inalámbrica | SE Trådlös laddning | CZ Bezdrátové nabíjení | RU Беспроводная зарядка |

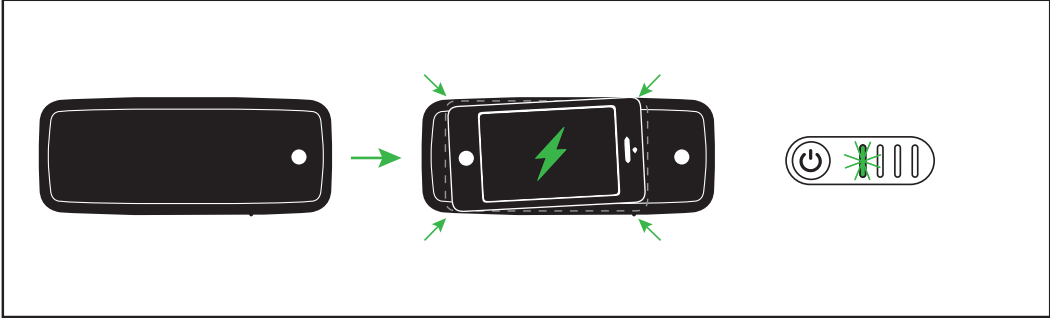

USB Charging

- | | | | |
|-----------------------|---------------------|------------------|-----------------------------|
| FR Charge USB | PT Carregamento USB | FI USB-lataus | RO Încărcare prin USB |
| DE USB-Ladefunktion | DK USB-opladning | NO USB-lading | HU USB töltés |
| IT Carica tramite USB | NL Opladen via USB | PL Ładowanie USB | UA Заряджання через USB |
| ES Carga USB | SE USB-laddning | CZ USB nabíjení | RU Зарядка через USB-разъём |

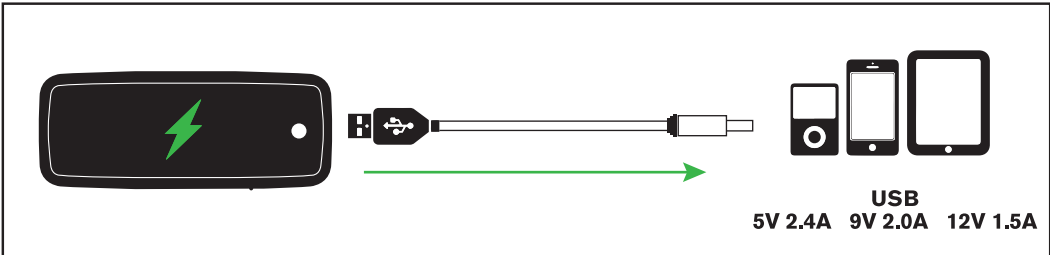

Recharging

- | | | | |
|--------------|---------------|----------------------|-------------------|
| FR Recharge | PT Recarregar | FI Uudelleenlataus | RO Reîncărcare |
| DE Nachladen | DK Opladning | NO Opplading | HU Újratöltés |
| IT Ricarica | NL Herladen | PL Ponowne ładowanie | UA Перезаряджання |
| ES Recarga | SE Laddning | CZ Nabíjení | RU Зарядка |

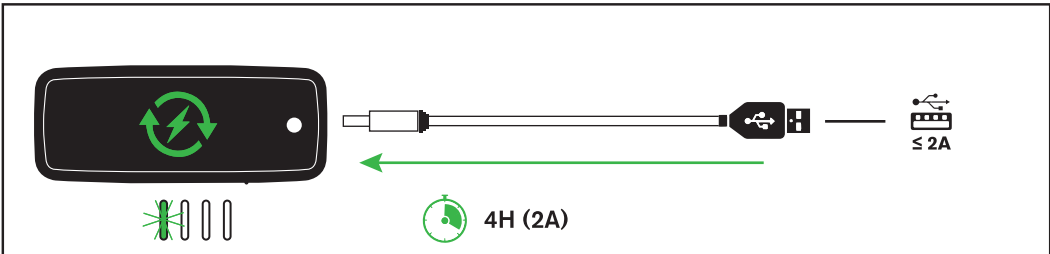

Specifications

FR Caractéristiques

DE Technische Daten

IT Specifiche

ES Especificaciones

PT Especificações

DK Specifikationer

NL Specificaties

SE Tekniska data

FI Tekniset tiedot

NO Spesifikasjoner

PL Dane techniczne











CZ Technické údaje

RO Specificații

HU Specifikációk

UA Технічні характеристики

RU Технические характеристики

	RPPL250	
 Max. Vehicle size	12V 2.5L Petrol / 12V 1.8L Diesel	
 Max. mAh	9,900mAh	
 Type	Lithium Cobalt Oxide LiCoO ₂	
 Peak. A	500A	
 Starting. A	200A	
 Smart clamps	✓	
 USB output	5V 2.4A 9V 2.0A 12V 1.5A	
 Wireless output	10W	
 Operating temp	-10° – 40°C	
 Weight	0.5Kg	

GB Information on Waste Disposal for Consumers of Electrical & Electronic Equipment

This mark on a product and/or accompanying documents indicates that when it is to be disposed of, it must be treated as Waste Electrical & Electronic Equipment (WEEE). Any WEEE marked waste products must not be mixed with general household waste, but kept separate for the treatment, recovery and recycling of the materials used. For proper treatment, recovery and recycling; please take all WEEE marked waste to your Local Authority Civic waste site, where it will be accepted free of charge. If all consumers dispose of Waste Electrical & Electronic Equipment correctly, they will be helping to save valuable resources and preventing any potential negative effects upon human health and the environment, of any hazardous materials that the waste may contain.

FR Responsabilité des consommateurs en matière d'élimination des déchets d'équipements électriques et électroniques.

Ce symbole apposé sur un produit et/ou figurant sur les documents connexes signifie qu'il s'agit d'un appareil dont le traitement en tant que déchet est soumis à la réglementation relative aux déchets d'équipements électriques et électroniques (DEEE). Tout déchet portant le symbole de DEEE ne doit pas être mélangé aux déchets ménagers, mais doit faire l'objet d'une collecte sélective visant à traiter, récupérer et recycler tous les matériaux utilisés conformément à la réglementation. À cet effet : des sites (déchèteries) de traitement, récupération et recyclage des DEEE, sont mis gracieusement à votre disposition par les collectivités locales. Si tous les consommateurs éliminent correctement les DEEE, ils contribuent alors à économiser de précieuses ressources et à prévenir tout effet négatif potentiel sur la santé humaine et l'environnement des matières dangereuse que les déchets peuvent contenir.

DE Informationen über Entsorgung für Nutzer von elektrischen und elektronischen Geräten

Diese WEEE-Kennzeichnung auf einem Produkt und/oder beiliegenden Dokumenten kennzeichnet Geräte, die gemäß dem Elektrogerätegesetz entsorgt werden müssen. Produkte mit dieser WEEE-Kennzeichnung dürfen nicht in den allgemeinen Haushaltsmüll gegeben werden, sondern müssen eigens zuständigen Stellen für Entsorgung, Materialrückgewinnung und Recycling zugeführt werden. Zur korrekten Entsorgung, Materialrückgewinnung und zum Recycling: Alle WEEE-markierten Geräte zur örtlichen Abfallentsorgungsstelle bringen, wo sie kostenlos abgenommen werden. Falls alle Konsumenten elektrische und elektronische Geräte korrekt entsorgen, helfen sie, wertvolle Ressourcen einzusparen, und verhindern potenziell schädliche Auswirkung durch evtl. enthaltene Schad- und Gefahrenstoffe auf menschliche Gesundheit und Umwelt.

IT Informazioni sullo smaltimento destinate agli utilizzatori di apparecchi elettrici o elettronici.

Questo simbolo sul prodotto e/o sui documenti che lo accompagnano indica che il suo smaltimento deve essere conforme alla direttiva WEEE (Waste Electrical & Electronic Equipment). Tutti i prodotti con il simbolo WEEE non possono essere smaltiti insieme ai rifiuti domestici generici, ma vanno trattati separatamente per il recupero e il riciclaggio di tutti i materiali utilizzati. Per un adeguato trattamento, recupero e riciclaggio: portare i prodotti contrassegnati con il simbolo WEEE presso un sito di smaltimento locale autorizzato, dove verranno ritirati gratuitamente. Il corretto smaltimento dei rifiuti di apparecchi elettrici ed elettronici da parte degli utilizzatori contribuisce a preservare risorse di valore e a prevenire i potenziali effetti nocivi sulla salute e sull'ambiente dei materiali pericolosi che tali rifiuti potrebbero contenere.

ES Información sobre la eliminación de residuos para los consumidores de aparatos eléctricos y electrónicos.

Esta marca situada en un producto y/o en los documentos que lo acompañan indica que cuando se deba desechar el dispositivo, deberá tratarse como Residuos de aparatos eléctricos y electrónicos (WEEE). Ningún producto con la marca WEEE debe mezclarse con los residuos habituales domésticos, sino que debe separarse con el fin de tratar, recuperar y reciclar todos los materiales empleados. Para que los procesos de tratamiento, recuperación y reciclaje se realicen de forma adecuada: lleve todos los residuos con la marca WEEE a un punto verde local, donde los aceptarán sin cargo alguno. Si todos los consumidores desechan correctamente el equipamiento eléctrico y electrónico, ayudarán a preservar recursos valiosos y a impedir posibles efectos negativos en la salud humana y el medio ambiente a causa de los materiales peligrosos que los residuos pueden contener.

PT Informações sobre a eliminação de resíduos para consumidores de equipamentos elétricos e eletrônicos

Essa marca localizada num produto e/ou nos documentos anexos indica que, quando o dispositivo tiver de ser eliminado, deverá ser tratado como Resíduos de Equipamentos Elétricos e Eletrônicos (WEEE). Nenhum produto com marca WEEE deve ser misturado com o lixo doméstico comum, devendo ser separado para tratar, recuperar e reciclar os materiais utilizados. Para que os processos de tratamento, recuperação e reciclagem sejam realizados adequadamente, deposite todos os resíduos com a marca WEEE num ponto de recolha municipal, onde serão aceites gratuitamente. Se todos os consumidores eliminarem adequadamente equipamentos elétricos e eletrônicos, ajudarão a preservar recursos valiosos e a evitar possíveis efeitos negativos na saúde humana e no meio ambiente, devido aos materiais perigosos que os resíduos podem conter.

NL Informatie over de afvalstroom voor consumenten van elektrische en elektronische apparaten

Dit symbool op een product en/of op de bijbehorende documenten geeft aan dat het apparaat aan het einde van zijn leven moet worden behandeld als Afgedankte Elektrische en Elektronische Apparatuur (AEEA). Een product met een AEEA-symbool mag niet als huisvuil worden afgevoerd, maar moet gescheiden worden ingezameld zodat alle materialen ervan kunnen worden gerecycled. Breng alle producten met een AEEA-symbool voor een goede verwerking en recycling naar een officieel afvalinzamelpunt waar u ze gratis kunt inleveren. Als alle consumenten AEEA-producten correct afvoeren, kan op kostbare grondstoffen worden bespaard en kunnen de negatieve effecten die de materialen in deze producten op de menselijke gezondheid en het milieu kunnen hebben, worden voorkomen.

NO Informasjon om avfallshåndtering for brukere av elektrisk og elektronisk utstyr

Dette merket på et produkt og/eller tilhørende dokumenter indikerer at når det skal kasseres, må det behandles som elektrisk og elektronisk utstyrsavfall (WEEE). Eventuelle WEEE-merkede avfallsprodukter må ikke blandes med vanlig husholdningsavfall, men holdes skilt for behandling, gjenvinning og resirkulering av materialene som brukes. For riktig behandling, gjenvinning og resirkulering, bring alt WEEE-merket avfall til den lokale myndighetens avfallsanlegg, hvor det vil bli akseptert gratis. Hvis alle forbrukere kasserer elektrisk og elektronisk avfall på riktig måte, vil de bidra til å spare verdifulle ressurser og forhindre eventuelle negative virkninger på menneskers helse og miljø fra eventuelle farlige materialer som avfallet kan inneholde.

DK Oplysninger om bortskaffelse af affald til forbrugere af elektrisk og elektronisk udstyr

Denne mærkning på et produkt og/eller medfølgende dokumenter indikerer, at bortskaffelsen af det skal ske i overensstemmelse med EU-reglerne om affald fra elektrisk og elektronisk udstyr (WEEE). Ingen WEEE-mærkede affaldsprodukter må blandes med almindeligt husholdningsaffald, men skal sorteres til behandling, oparbejdning og genbrug af de anvendte materialer. For korrekt behandling, oparbejdning og genbrug kan alt WEEE-mærket affald afleveres gratis på den lokale genbrugsplads. Hvis alle forbrugere bortskaffer affald fra elektrisk og elektronisk udstyr korrekt, hjælper de med at redde værdifulde ressourcer og forhindre potentiel negative påvirkninger af menneskers sundhed og miljøet fra alle de skadelige materialer, som affaldet kan indeholde.



SE Information om avfallshandtering för konsumenter av elektrisk och elektronisk utrustning

Denna märkning på en produkt och/eller medföljande dokument betecknar att när den ska slängas måste den behandlas som elektrisk och elektronisk avfall (Waste Electrical & Electronic Equipment, WEEE).

Alla WEEE-märkta produkter får inte blandas med allmänt hushållsavfall utan hållas åtskilt för behandling, återanvändning och återvinning av materialen som använts.

För korrekt behandling, återanvändning och återvinning: ta allt WEEE-märkt avfall till din lokala återvinningscentral som kommer ta emot det utan kostnad.

Om alla konsumenter kasserar elektrisk och elektronisk avfall korrekt hjälper de till att spara värdefulla resurser och förhindra alla möjliga skadliga effekter på människors hälsa och miljön från alla farliga material som avfaller kan innehålla.

FI Tietoa kuluttajalle sähkölaitteiden hävittämisestä

Tämä merkki tuotteessa ja/tai sen asiakirjoissa tarkoittaa, että tuote on hävitettävä sähkö- ja elektroniikkajätteenä (WEEE).

WEEE-merkittyjä jätteitä ei saa sekoittaa muun kotitalousjätteen kanssa, vaan ne on pidettävä erillään materiaalien käsittelyä, palautusta ja kierrätystä varten.

Oikeanlaisen käsittelyn, palauttamisen ja kierrätyksen takaamiseksi vie kaikki WEEE-merkitty jäte paikalliseen viranomaisten jätekeräykseen, jossa se otetaan vastaan ilman maksua.

Jos kaikki kuluttajat hävittävät Sähkö- ja elektroniikkamurteen oikeaoppisesti, he auttavat säästämään arvokkaita resursseja ja estävät mahdollisista laitteiden sisältämistä haitta-aineista aiheutuvat mahdolliset haitat ihmisten terveydelle ja ympäristölle.

PL Informacje dotyczące usuwania odpadów dla użytkowników urządzeń elektrycznych i elektronicznych

Oznaczenie na urządzeniu i/lub załączona dokumentacja wskazuje, że podczas jego użycia, musi być ono traktowane jako zużyty sprzęt elektryczny i elektroniczny (WEEE).

Produkty odpadowe oznaczone znakiem WEEE nie mogą być wyrzucone razem z innymi odpadami z gospodarstwa domowego, ale muszą zostać oddzielone w celu przetworzenia, regeneracji i recyklingu używanych materiałów.

Aby zapewnić prawidłowe przetworzenie, regenerację i recykling odpadów oznaczonych jako WEEE, należy zawieźć je do lokalnego punktu składowania odpadów komunalnych, gdzie zostaną przyjęte bezpłatnie.

Stosowanie się wszystkich użytkowników zużytego sprzętu elektrycznego i elektronicznego do odpowiednich przepisów pomoże zaoszczędzić cenne zasoby i zapobiec negatywnym skutkom, które niebezpieczne materiały znajdujące się w odpadach mogłyby mieć dla środowiska naturalnego lub zdrowia ludzi.

CZ Informace o likvidaci pro uživatele elektrických a elektronických zařízení

Toto označení na produktu a/nebo v příložených dokumentech znamená, že při likvidaci tohoto produktu musíte postupovat dle nařízení pro nakládání s odpadem z elektrických a elektronických zařízení WEEE (český OEEZ).

Jakýkoli odpadní produkt s označením WEEE (český OEEZ) nesmí být likvidován společně s domovním odpadem a musí být uchovávan odděleně a odevzdán k recyklaci použitých materiálů.

V zájmu řádné ekologické likvidace předejte veškeré produkty s označením WEEE (český OEEZ) do místního sběrného dvora, kde budou bezplatně převzaty.

Pokud budou všichni spotřebitelé řádně nakládat s odpadem z elektrických a elektronických zařízení, přispějí tím k úspoře cenných surovin a předejdou jakýmkoli potenciálním negativním dopadům, které by na zdraví osob či životní prostředí mohly mít jakékoli nebezpečné materiály obsažené ve zmíněných odpadních produktech.

RO Informații privind eliminarea deșeurilor pentru consumatorii de echipamente electrice și electronice

Acest marcaj aflat pe produse și/sau documente însoțitoare indică faptul că, atunci când urmează să fie eliminat, trebuie să fie tratat ca deșeu de echipamente electrice și electronice (DEEE).

Niciun deșeu cu marcajul DEEE nu trebuie să fie amestecat cu deșeurile menajere, ci păstrat separat pentru tratarea, recuperarea și reciclarea materialelor folosite.

Pentru tratare, recuperare și reciclare; duceți toate deșeurile cu marcajul DEEE la centrul de reciclare prevăzut de autoritățile locale, unde va fi preluat gratuit.

Dacă toți clienții își elimină corect deșeurile de echipamente electrice și electronice, ei vor contribui la economisirea de resurse prețioase și vor preveni potențialele efecte negative asupra sănătății umane și a mediului cauzate de posibilitatea continuă a deșeurilor.

HU Hulladékezelési tájékoztatás elektromos és elektronikus berendezések használoi részére

Ta termékén és/vagy a kiséző dokumentumon látható ezen jelölés azt jelzi, hogy selejtezéskor az eszközt elektromos és elektronikus berendezések hulladékaként (WEEE) kell kezelni.

A WEEE jellet jelölt hulladékok nem szabad az általános háztartási hulladékkal összekeverni, hanem külön kell kezelni a felhasználó anyagok feldolgozása, kinyerése és újrahasznosítása érdekében.

A megfelelő feldolgozás, visszanyerés és újrahasznosítás érdekében; kérjük, az összes WEEE jelölésű hulladékot vigye a helyi önkormányzat hulladékvételi telepére, ahol díjmentesen átveszik Öntől.

Ha minden fogyasztó helyesen ártalmatlanítja az elektromos és elektronikus hulladékot, ezzel segítenek az értékes erőforrások megőrzésében és a hulladékban megtalálható veszélyes anyagok az emberi egészségre és a környezetre gyakorolt esetleges negatív hatásának megelőzésében.

UA Інформація для споживачів щодо утилізації електричного й електронного обладнання

Така позначка на продукті та/або супровідних документах до нього вказують, коли потрібно утилізувати продукт. Утилізація здійснюється відповідно до Директиви про відпрацьоване електричне й електронне обладнання (WEEE).

Будь-які відпрацьовані продукти, визначені директивою WEEE, не можна змішувати зі звичайними побутовими відходами, а потрібно тримати окремо для обробки, відновлення або переробки використаних матеріалів.

Щоб забезпечити належну обробку, відновлення та переробку, віднесіть усі відходи, визначені директивою WEEE, до місцевого пункту приймання відходів, де їх приймуть безкоштовно.

Якщо всі споживачі правильно позбуватимуться відпрацьованого електричного й електронного обладнання, вони допомогатимуть зберегти цінні ресурси й запобігатимуть потенційному негативному впливу небезпечних речовин, що їх можуть містити відходи, на здоров'я людей і довкілля.

RU Информация об утилизации для пользователей электрического и электронного оборудования

Этот знак на упаковке изделия и (или) в сопроводительной документации указывает на то, что данное устройство следует утилизировать как отходы электрического и электронного оборудования (WEEE — Waste Electrical & Electronic Equipment).

Любые изделия, маркированные как WEEE, запрещается утилизировать вместе с обычными бытовыми отходами. Их следует утилизировать отдельно и направлять на переработку с целью вторичного использования материалов.

Для обеспечения надлежащей эксплуатации, переработки и утилизации: все изделия, маркированные как WEEE, следует передавать в местный муниципальный орган, принимающий такие отходы бесплатно.

Если мы будем надлежащим образом утилизировать отходы электрического и электронного оборудования, мы поможем сохранить ценные ресурсы и предотвратить возможное негативное влияние содержащихся в них опасных веществ на окружающую среду и здоровье человека.





Ring Automotive Limited . Gelderd Road, Leeds, LS12 6NA, United Kingdom
Telephone +44 (0)113 213 2000 . Fax +44 (0)113 231 0266
Email autosales@ringautomotive.com . www.ringautomotive.com

